

INSPIRON™

GUIDE D'INSTALLATION



INSPIRON™

GUIDE D'INSTALLATION

Modèle P03T

Type P03T001

Remarques, précautions et avertissements



REMARQUE : une REMARQUE fournit des informations importantes qui vous aident à mieux utiliser votre ordinateur.



PRECAUTION : une PRECAUTION vous avertit d'un risque d'endommagement du matériel ou de perte de données et vous indique comment éviter le problème.



AVERTISSEMENT : un AVERTISSEMENT vous indique un risque d'endommagement du matériel, de blessure corporelle ou de mort.

Si vous avez acheté un ordinateur Dell™ série n, aucune des références faites dans ce document aux systèmes d'exploitation Microsoft® Windows® n'est applicable.

Les informations de ce document sont sujettes à modification sans préavis.

© 2009 Dell Inc. Tous droits réservés.

La reproduction de ce document de quelque manière que ce soit sans l'autorisation écrite de Dell Inc. est strictement interdite.

Marques commerciales utilisées dans ce document : *Dell*, le logo *DELL*, *YOURS IS HERE*, *Dell On Call* et *DellConnect* sont des marques de Dell Inc. ; *Intel*, *Celeron* et *Pentium* sont des marques déposées d'Intel Corporation aux États-Unis et dans d'autres pays ; *Microsoft*, *Windows*, *Windows Vista* et le logo du bouton de démarrage *Windows Vista* sont des marques ou des marques déposées de Microsoft Corporation aux États-Unis et/ou dans d'autres pays ; *Bluetooth* est une marque déposée de Bluetooth SIG, Inc. utilisée par Dell sous licence.

Les autres marques et noms de produit pouvant être mentionnés dans ce document sont reconnus comme appartenant à leur propriétaire respectif. Dell Inc. décline tout intérêt dans l'utilisation des marques déposées et des noms de marques ne lui appartenant pas.

Août 2009

P/N YTW6J

Rév. A00

Contenu

Installation de l'ordinateur portable

Inspiron 5

Considérations préalables à l'installation 5

Branchement de l'adaptateur CA 6

Branchement du câble réseau (en option) 7

Appuyez sur le bouton d'alimentation. 8

Installation de Microsoft Windows 9

Installation de la carte SIM (en option). . . . 10

Activation or désactivation du réseau sans fil (en option) 12

Connectez votre ordinateur à Internet (facultatif). 14

Utilisation de l'ordinateur portable

Inspiron 18

Fonctionnalités situées sur le côté droit. . . 18

Fonctionnalités situées sur le côté gauche 20

Fonctionnalités de la base de l'ordinateur. 22

Utilisation de la Tablette tactile 24

Commandes multimédia 26

Fonctionnalités de l'écran 28

Retrait et remise en place de la batterie. . . 30

Fonctionnalités logicielles 32

Station d'accueil Dell 35

Résolution des problèmes. 36

Codes sonores 36

Problèmes de réseau. 37

Problèmes d'alimentation 38

Problèmes de mémoire 40

Blocages et problèmes logiciels 40

Contenu

Utilisation des outils d'assistance	43	Informations sur les produits	61
Dell Support Center	43	Retour d'articles pour réparation dans le cadre de la garantie ou pour avoir.	61
Messages système	44	Avant d'appeler	62
Dépanneur des conflits matériels	45	Contacteur Dell	64
Dell Diagnostics	45		
Restauration du système d'exploitation	50	Recherche d'informations et de ressources supplémentaires	65
Restauration du système	51	Spécifications de base	68
Dell Factory Image Restore	52	Annexe	74
Réinstallation du système d'exploitation.	54	Caractéristiques Macrovision	74
Obtention d'aide	57	Informations sur la norme NOM ou Norme Officielle Mexicaine (Mexique uniquement)	75
Support technique et service clientèle	58	Index	76
DellConnect	59		
Services en ligne	59		
Service automatisé d'état des commandes	60		

Installation de l'ordinateur portable Inspiron

Cette section indique comment installer votre ordinateur Inspiron™ 11.

Considérations préalables à l'installation

Lorsque vous installez votre ordinateur, assurez-vous que la source d'alimentation est facilement accessible, que la ventilation est adaptée et que la surface est plane.

Le fait de restreindre le flux d'air peut provoquer une surchauffe. Pour éviter cela, assurez-vous de laisser au moins 10,2 cm à l'arrière de l'ordinateur et 5 cm minimum sur chacun des autres côtés. Ne placez jamais votre ordinateur dans un espace clos, tel qu'un placard ou un tiroir, lorsque l'appareil est sous tension.

 **AVERTISSEMENT** : Ne bloquez pas les entrées d'air de l'ordinateur et n'y insérez pas d'objets ; évitez également toute accumulation de poussière. Ne placez pas l'ordinateur Dell™ dans un environnement peu aéré, tel qu'une mallette fermée, lorsque celui-ci est sous tension. Le manque de ventilation risquerait de causer un incendie ou d'endommager l'ordinateur. Le ventilateur se met en marche lorsque l'ordinateur chauffe. Il se peut que le ventilateur fasse du bruit ; cela est tout à fait normal et ne signifie en aucun cas que le ventilateur ou l'ordinateur est défectueux.

 **PRECAUTION** : le fait de poser ou d'empiler des objets lourds ou coupants sur l'ordinateur risque de l'endommager de manière irréversible.

Branchement de l'adaptateur CA

Branchez l'adaptateur secteur à l'ordinateur puis enfichez-le dans une prise murale ou un parasurtenseur.

⚠ AVERTISSEMENT : L'adaptateur secteur fonctionne avec les tensions secteur disponibles dans le monde entier. Cependant, les connecteurs et les barrettes d'alimentation diffèrent selon les pays. L'utilisation d'un câble non compatible ou le branchement incorrect du câble sur une barrette d'alimentation ou une prise secteur risque de provoquer un incendie ou d'endommager votre ordinateur de manière irréversible.

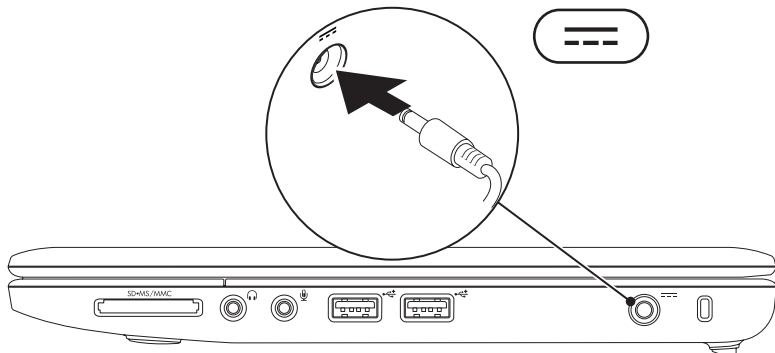

Branchement du câble réseau (en option)

Si vous souhaitez utiliser une connexion réseau filaire, branchez le câble réseau.

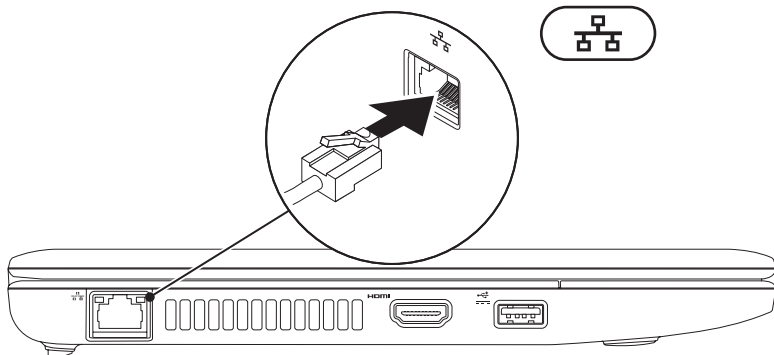

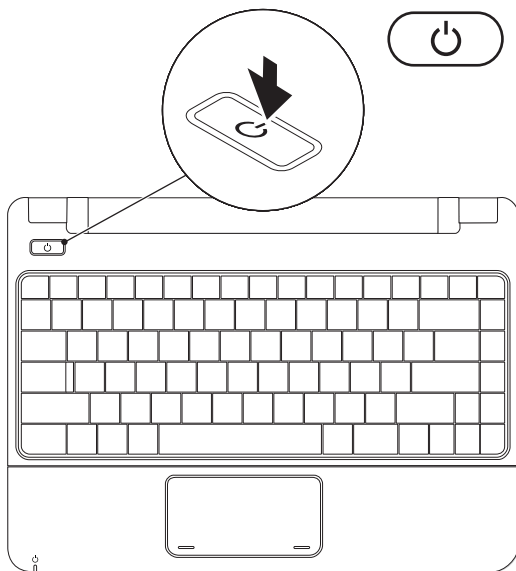

Appuyez sur le bouton d'alimentation.



Installation de Microsoft Windows

Votre ordinateur Dell est préconfiguré avec le système d'exploitation Microsoft Windows. Pour installer Windows la première fois, suivez les instructions qui s'affichent. Ces étapes sont obligatoires et peuvent prendre du temps. Les écrans d'installation de Windows vous guident à travers plusieurs procédures qui vous permettent notamment de valider des contrats de licence, de définir des préférences et de configurer une connexion Internet.

 **PRECAUTION : n'interrompez pas le processus d'installation du système d'exploitation ! Cela pourrait rendre votre ordinateur inutilisable et vous obliger à réinstaller le système d'exploitation.**

 **REMARQUE :** pour un fonctionnement optimal de votre ordinateur, nous vous recommandons de télécharger et d'installer les derniers BIOS et pilotes destinés à votre ordinateur disponibles sur le site Web de support technique Dell à l'adresse **support.dell.com**.

Installation de la carte SIM (en option)

L'installation d'une carte SIM (Subscriber Identity Module) vous permet d'accéder à Internet, de consulter vos courriers électroniques et de vous connecter à un réseau privé virtuel. Pour accéder à ces fonctionnalités, vous devez être connecté au réseau de votre prestataire de services cellulaires.

REMARQUE : l'installation d'une carte SIM n'est pas nécessaire si vous utilisez une carte EVDO pour accéder à Internet.

- 1 baie de batterie
- 2 Carte SIM
- 3 Logement de carte SIM

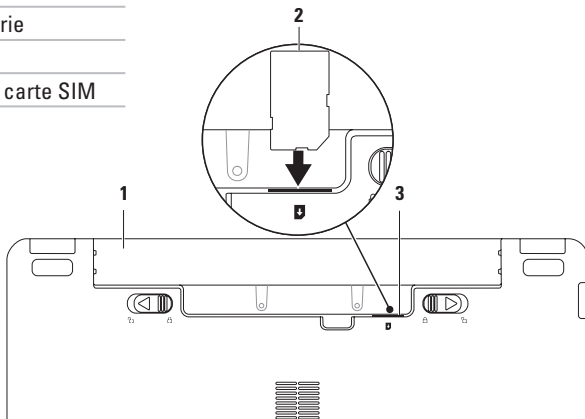

Pour installer la carte SIM :

1. Arrêtez votre ordinateur.
2. Retirez la batterie (reportez-vous à la section Retrait et remise en place de la batterie à la page 30).
3. Dans la baie de batterie, faites glisser la carte SIM dans le logement prévu à cet effet.
4. Remplacez la batterie (reportez-vous à la section Retrait et remise en place de la batterie à la page 30).
5. Allumez l'ordinateur.

Pour retirer la carte SIM, appuyez dessus et éjectez-la.

Activation or désactivation du réseau sans fil (en option)

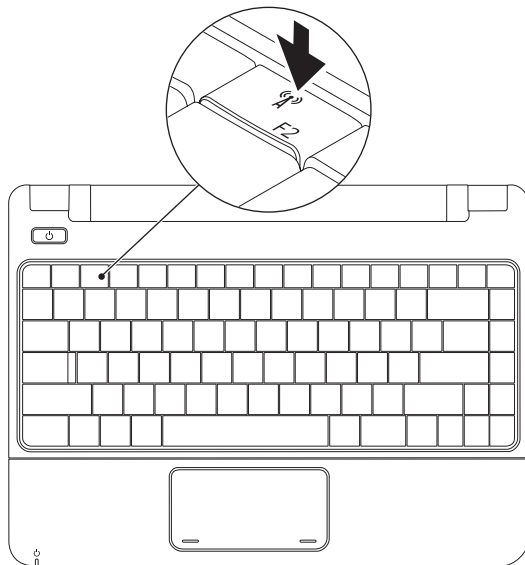

Pour activer le réseau sans fil :

1. Assurez-vous que votre ordinateur est allumé.
2. Appuyez sur la touche d'activation des fonctions sans fil  du clavier.
La boîte de dialogue du **Contrôle radio sans fil** s'affiche.
3. Sélectionnez les options à activer.
4. Cliquez sur **OK**.

Pour désactiver le réseau sans fil :

1. Appuyez sur la touche d'activation des fonctions sans fil  du clavier.
La boîte de dialogue du **Contrôle radio sans fil** s'affiche.
2. Désélectionnez les options à désactiver.
3. Cliquez sur **OK**.

 **REMARQUE** : La touche **Activer le mode Avion** vous permet de désactiver rapidement toutes les radios sans fil (Bluetooth, haut débit mobile et GPS), par exemple quand vous devez couper toutes les communications radio en avion.

Connectez votre ordinateur à Internet (facultatif)

Pour vous connecter à Internet, vous devez disposer d'un modem externe ou d'une connexion réseau et d'un fournisseur d'accès Internet (FAI).

Si vous avez oublié de demander un modem USB externe ou un adaptateur réseau sans fil lors de votre commande, vous pouvez vous en procurer un sur le site Web de Dell à l'adresse www.dell.com.

Configuration d'une connexion filaire

- Si vous utilisez une connexion d'accès à distance, branchez le cordon téléphonique sur le modem USB externe (en option) et sur la prise téléphonique murale avant de configurer la connexion Internet.
- Si vous utilisez une connexion DSL ou modem câble/satellite, contactez votre FAI ou service de téléphone cellulaire pour obtenir les instructions de configuration.

Pour terminer l'installation de votre connexion Internet filaire, suivez les instructions du chapitre « Configuration de votre connexion Internet », page 16.

Configuration d'une connexion sans fil

Avant de pouvoir utiliser une connexion Internet sans fil, vous devez vous connecter à votre routeur sans fil.

Pour configurer une connexion à un routeur sans fil :

Windows Vista®

1. Assurez-vous que le réseau sans fil est activé sur votre ordinateur (reportez-vous à la section « Activer ou désactiver le réseau sans fil », page 12).
2. Enregistrez et fermez tous les fichiers et quittez tous les programmes.
3. Cliquez sur **Démarrer**  → **Se connecter**.
4. Pour terminer la configuration, suivez les instructions qui s'affichent à l'écran.

Windows® 7

1. Assurez-vous que le réseau sans fil est activé sur votre ordinateur (reportez-vous à la section « Activer ou désactiver le réseau sans fil », page 12).
2. Enregistrez et fermez tous les fichiers et quittez tous les programmes.
3. Cliquez sur **Démarrer**  → **Panneau de configuration** → **Centre Réseau et partage** → **Connexion à un réseau**.
4. Pour terminer la configuration, suivez les instructions qui s'affichent à l'écran.

Configuration de votre connexion Internet

Les fournisseurs d'accès Internet (FAI) et leurs offres varient selon les pays. Contactez votre FAI pour connaître les offres disponibles dans votre pays.

Si vous ne pouvez pas vous connecter à Internet alors que vous l'avez fait auparavant, il est possible que le fournisseur d'accès Internet subisse une interruption de services. Contactez votre FAI pour vérifier l'état du service ou essayez de vous connecter ultérieurement.

Assurez-vous de disposer des informations fournies par votre fournisseur d'accès Internet (FAI). Si vous ne disposez pas d'un FAI, l'Assistant **Connexion à Internet** peut vous aider à en trouver un.

Windows Vista®

 **REMARQUE** : les instructions suivantes s'appliquent à l'affichage de Windows par défaut. Si vous avez paramétré l'affichage classique de Windows sur votre ordinateur, ces instructions peuvent ne pas s'appliquer.

1. Enregistrez et fermez tous les fichiers et quittez tous les programmes.
2. Cliquez sur **Démarrer**  → **Panneau de configuration**.
3. Cliquez sur **Réseau et Internet** → **Centre Réseau et partage** → **Configuration d'une connexion ou d'un réseau** → **Connexion à Internet**.

La fenêtre **Connexion à Internet** s'affiche.

 **REMARQUE** : si vous ne savez pas quel type de connexion choisir, cliquez sur **Comment choisir** ou prenez contact avec votre FAI.

4. Suivez les instructions à l'écran pour utiliser les informations de configuration fournies par votre FAI et terminez la configuration.

Windows® 7

1. Enregistrez et fermez tous les fichiers et quittez tous les programmes.
2. Cliquez sur **Démarrer**  → **Panneau de configuration** → **Centre Réseau et partage** → **Configurer une nouvelle connexion ou un nouveau réseau** → **Connexion à Internet**.

La fenêtre **Connexion à Internet** s'affiche.

 **REMARQUE** : si vous ne savez pas quel type de connexion choisir, cliquez sur **Comment choisir** ou prenez contact avec votre FAI.





3. Suivez les instructions à l'écran pour utiliser les informations de configuration fournies par votre FAI et terminez la configuration.

Utilisation de l'ordinateur portable Inspiron

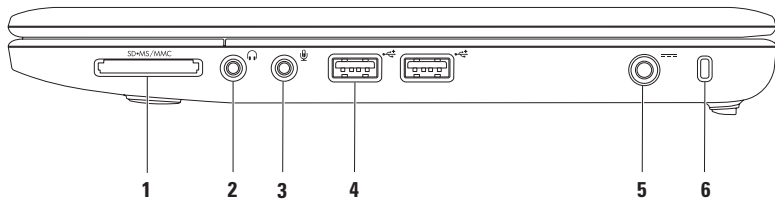
Cette section fournit des informations sur les fonctionnalités disponibles sur votre ordinateur Inspiron 11.



Fonctionnalités situées sur le côté droit

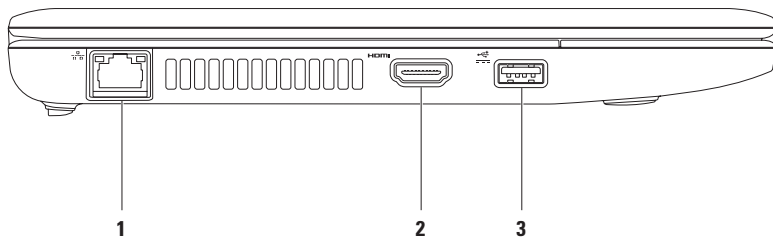

-
- 1  **Lecteur de carte mémoire 3 en 1** : fournit un moyen rapide et pratique de visualiser et de partager les images numériques, la musique, les vidéos et les documents stockés dans les cartes mémoire numériques de type suivant :
- Carte mémoire Secure Digital (SD)
 - Carte mémoire Secure Digital High Capacity (SDHC)
 - Carte MMC (MMC/MMC+)
 - Memory Stick
 - Memory Stick PRO
-
- 2  **Sortie audio/connecteur pour casque** : pour connecter un casque ou envoyer un signal audio à des haut-parleurs ou un périphérique audio sous tension.
-
- 3  **Entrée audio/connecteur pour microphone** : pour connecter un microphone ou récupérer un signal audio à traiter avec des logiciels audio.
-
- 4  **Connecteurs USB 2.0 (2)** : permettent de connecter un périphérique USB, comme une souris, un clavier, une imprimante, un lecteur externe ou un lecteur MP3.
-
- 5  **Connecteur pour adaptateur secteur** : pour brancher un adaptateur secteur et alimenter l'ordinateur ou charger la batterie.
-
- 6 **Logement pour câble de sécurité** : pour rattacher à l'ordinateur un dispositif antivol vendu dans le commerce.
- REMARQUE** : avant d'acheter un dispositif antivol, vérifiez qu'il est bien compatible avec le logement pour câble de sécurité de votre ordinateur.
-

Fonctionnalités situées sur le côté gauche



-
-  **Connecteur réseau** : pour connecter votre ordinateur à un périphérique réseau ou haut débit si vous utilisez un réseau filaire. Les deux voyants près du connecteur signalent l'état et l'activité sur une connexion réseau filaire.
-
-  **Connecteur HDMI** : pour brancher à un téléviseur et lire les signaux vidéo et audio 5.1.
REMARQUE : en cas d'utilisation avec un moniteur, seul le signal vidéo est lu.
-
-  **Connecteur USB alimenté** : permet de connecter des périphériques USB consommant plus d'électricité, comme certaines imprimantes et certains scanners de code barres. Ce connecteur supporte une charge en courant allant jusqu'à 2 A.
-

Fonctionnalités de la base de l'ordinateur

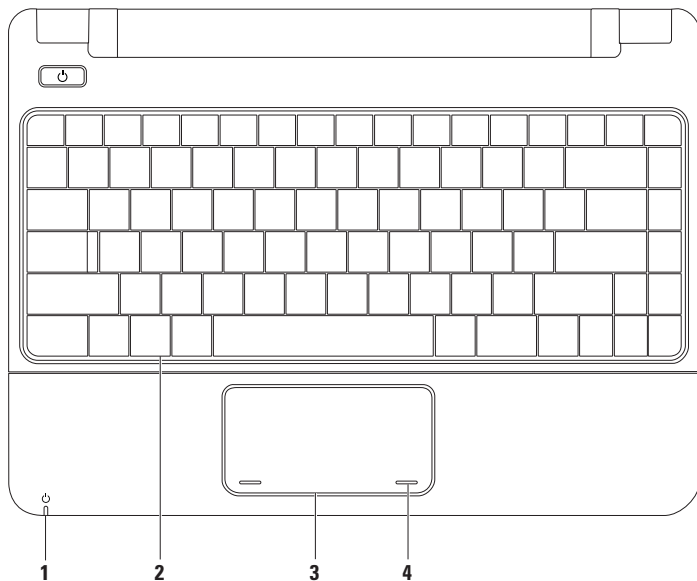

- 1  **Voyant d'alimentation/de la batterie** : le voyant indique les états suivants lorsque l'ordinateur est alimenté par un adaptateur secteur ou une batterie.

	Voyant d'état	État(s) de l'ordinateur	Niveau de charge de la batterie
Adaptateur secteur	Blanc fixe	marche «on» éteint/veille prolongée	chargement <90%
	Blanc clignotant	veille	chargement
	arrêt «off»	éteint/veille prolongée	>90%
Batterie	Blanc fixe	marche «on»	>10%
	Blanc clignotant	veille	>=10%
	Orange fixe	allumé/veille	<10%
	arrêt «off»	éteint/veille prolongée	n/a

REMARQUE : La batterie est en charge lorsque l'ordinateur est alimenté par un adaptateur secteur.

- 2 **Clavier** : Pour plus d'informations sur le clavier, reportez-vous au *Guide technique Dell* disponible sur votre disque dur ou sur le site Web de support de Dell à l'adresse support.dell.com/manuals.
- 3 **Tablette tactile** : permet, comme avec une souris, de déplacer le curseur, de faire glisser ou de déplacer les éléments sélectionnés et de réaliser un clic gauche en appuyant sur la surface. Pour plus d'informations, reportez-vous à l'Utilisation de la tablette tactile à la page 24.
- 4 **Boutons de la tablette tactile (2)** : pour permettre les mêmes fonctions de clic gauche et droit qu'une souris.

Utilisation de la Tablette tactile

Scroll (Défilement)

Vous permet de faire défiler un contenu. La fonctionnalité de défilement comprend :

Le défilement classique : pour faire défiler vers le haut ou le bas, la droite ou la gauche.

Pour faire défiler vers le haut ou le bas :

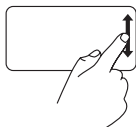

Déplacez un doigt vers le haut ou le bas dans la zone de défilement vertical (tout à droite de la tablette tactile) pour faire défiler le contenu de la fenêtre active vers le haut ou le bas.

Pour faire défiler vers la droite ou la gauche :

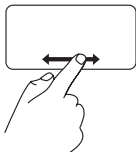

Déplacez un doigt vers la droite ou la gauche dans la zone de défilement vertical (tout en bas de la tablette tactile) pour faire défiler le contenu de la fenêtre active vers la droite ou la gauche.

Zoom

Vous permet d'augmenter ou de réduire le facteur zoom de l'écran. La fonctionnalité de zoom comprend :

Pinch (Pincer) : vous permet d'agrandir ou de réduire la taille en écartant ou rapprochant deux doigts sur la tablette tactile.

Pour effectuer un zoom avant :

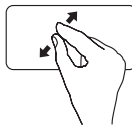

écartez deux doigts pour agrandir l'affichage de la fenêtre active.

Pour réduire l'affichage :

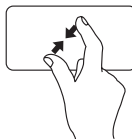

rapprochez deux doigts l'un de l'autre pour réduire l'affichage de la fenêtre active.

Rotate (Pivoter)

Vous permet de faire pivoter le contenu actif sur l'écran. La fonction rotation comprend :

Twist (torsion) : permet de faire pivoter le contenu actif par étapes de 90°, à l'aide de deux doigts : un doigt reste immobile tandis que l'autre effectue une rotation.

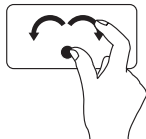

Laissez votre pouce en place et tracez un arc de cercle vers la droite ou la gauche à l'aide de l'index pour faire pivoter l'élément sélectionné de 90° vers la gauche ou vers la droite.

Ordinateur de bureau

Permet de réduire toutes les fenêtres ouvertes afin d'afficher le bureau.

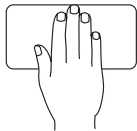

Placez vos mains sur la tablette tactile dans n'importe quelle position, immobilisez-la brièvement puis retirez-la.

Personnalisation des paramètres de la tablette tactile

Vous pouvez personnaliser les paramètres de la tablette tactile pour activer ou désactiver des fonctionnalités ou changer le comportement par défaut.

1. Cliquez sur **Démarrer**  → **Panneau de configuration** → **Plusieurs doigts**.
2. Dans la fenêtre **Elan Smart-Pad** qui s'affiche, sélectionnez la fonctionnalité que vous souhaitez personnaliser.

Configuration de la sensibilité de la tablette tactile

La fonction suivi de la main vous permet de configurer la sensibilité de la tablette tactile et d'éviter les mouvements indésirables du pointeur lors de la frappe.

Pour configurer la sensibilité de la tablette tactile :

1. Cliquez sur **Démarrer**  → **Panneau de configuration** → **Plusieurs doigts**.
2. Dans la fenêtre **Elan Smart-Pad**, faites défiler le contenu vers le bas et sélectionnez **PalmTracking**.
3. Déplacez le curseur **Sensibilité du PalmTracking** pour augmenter ou diminuer la sensibilité de la tablette tactile.

Commandes multimédia

Les touches de commande multimédia se trouvent sur le clavier.

Pour utiliser les commandes multimédia, appuyez sur la touche souhaitée. Vous pouvez utiliser les paramètres **Comportement des touches de fonction** dans l'utilitaire **Configuration système (BIOS)** pour configurer les touches de commande multimédia.

Utilitaire Configuration système (BIOS) :

1. appuyez sur <F2> pendant l'autotest de la mise sous tension (POST) pour accéder à l'utilitaire de Configuration système (BIOS).
2. Dans **Comportement des touches de fonction**, sélectionnez **Multimédia** ou **Fonction**.

Multimédia : c'est l'option par défaut. Appuyez sur une touche multimédia pour que l'action qui y est associée soit exécutée. Pour utiliser une touche de fonction, appuyez sur <Fn> + la touche de fonction souhaitée.

Fonction : appuyez sur une touche de fonction pour que l'action qui y est associée soit exécutée. Pour une touche multimédia, appuyez sur <Fn> + la touche multimédia souhaitée.

 **REMARQUE** : l'option Multimédia n'est active que dans le système d'exploitation.



 Pour couper le son

 Baisser le volume

 Monter le volume

 Pour lire la piste ou le chapitre précédent

 Lecture ou pause

 Pour lire la piste ou le chapitre suivant

 Éjectez le disque du lecteur optique externe optionnel

Fonctionnalités de l'écran

Le panneau d'affichage intègre une caméra ainsi que deux microphones.

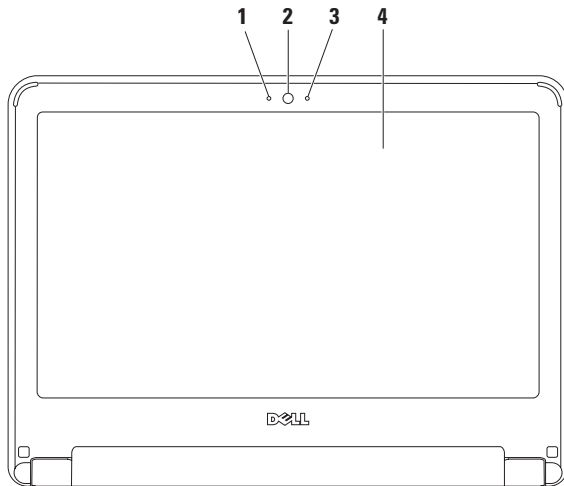



1 Microphone : fournit un son de qualité pour la visioconférence et l'enregistrement audio.

2 Caméra : caméra intégrée pour la capture vidéo, la vidéoconférence et la conversation en direct.

3 Voyant d'activité de la caméra : indique si la caméra est allumée ou éteinte.

4 Écran : pour plus d'informations sur les écrans, reportez-vous au *Guide technique Dell*.

Retrait et remise en place de la batterie

-  **AVERTISSEMENT** : avant de commencer toute procédure de cette section, lisez les informations concernant la sécurité fournies avec votre ordinateur.
-  **AVERTISSEMENT** : l'utilisation d'une batterie non compatible peut accroître le risque d'incendie ou d'explosion. Cet ordinateur ne doit fonctionner qu'avec une batterie fournie par Dell. N'utilisez pas de batterie provenant d'un autre ordinateur.
-  **AVERTISSEMENT** : avant de retirer la batterie, arrêtez l'ordinateur et débranchez les câbles (y compris celui de l'adaptateur secteur).

Pour retirer la batterie :

1. Éteignez l'ordinateur et retournez-le.
2. Glissez les deux loquets de batterie en position de déverrouillage jusqu'à ce qu'ils se désenclenchent.
3. Tirez la batterie vers le haut pour la sortir de sa baie.

Pour remplacer la batterie :

1. Faites glisser la batterie dans la baie jusqu'à ce qu'elle s'enclenche.
2. Glissez les deux loquets de batterie en position de verrouillage.

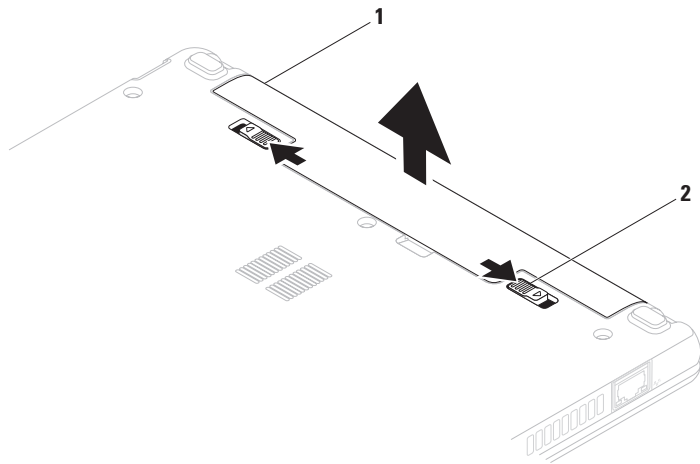

1 Batterie

2 loquets d'éjection de la batterie (2)

Fonctionnalités logicielles

 **REMARQUE** : pour plus d'informations sur les fonctionnalités décrites dans cette section, voir le *Guide technique Dell* disponible sur votre disque dur ou sur le site Web de support de Dell à l'adresse support.dell.com/manuals.

Productivité et communication

Vous pouvez utiliser votre ordinateur pour créer des présentations, des brochures, des cartes de vœux, des prospectus et des feuilles de calcul. Vous pouvez également retoucher et visualiser des photographies et des images numériques. Reportez-vous à votre bon de commande pour connaître les logiciels installés sur votre ordinateur.

Une fois connecté à Internet, vous pouvez consulter des sites Web, configurer un compte de messagerie, envoyer et télécharger des fichiers.

Divertissement et multimédia

 **REMARQUE** : votre ordinateur de bureau n'est pas équipé d'un lecteur optique intégré. Utilisez un lecteur optique ou un périphérique de stockage externe pour les procédures nécessitant des disques.

Vous pouvez utiliser votre ordinateur pour regarder des vidéos, jouer, écouter de la musique et des stations de radio sur Internet.

Vous pouvez télécharger ou copier des images et des vidéos à partir de périphériques portables, comme un appareil photo numérique ou un téléphone portable. D'autres logiciels en option vous permettent d'organiser et de créer des fichiers de musique et de vidéo, qui peuvent être copiés sur des dispositifs portables (lecteur MP3 ou lecteur multimédia portable, par exemple) ou lus et affichés directement sur un téléviseur, un projecteur et une installation de home cinéma.

Personnalisation du bureau

Vous pouvez personnaliser votre bureau pour changer l'apparence, la résolution, le papier peint, l'écran de veille ou toute autre fonction de votre bureau.

Windows Vista®

1. Cliquez avec le bouton droit sur une zone vide du bureau.
2. Cliquez sur **Personnaliser**, pour ouvrir la fenêtre **Personnaliser l'apparence et les sons** et découvrir les options de personnalisation possibles.

Windows® 7

1. Cliquez avec le bouton droit sur une zone vide du bureau.
2. Cliquez sur **Personnaliser** pour ouvrir la fenêtre **Modifier les effets visuels et les sons de votre ordinateur** et en savoir plus sur les options de personnalisation.

Personnalisation des paramètres d'alimentation

Vous pouvez utiliser les options d'alimentation du système d'exploitation pour configurer la gestion de l'alimentation de votre ordinateur. Le système d'exploitation de Microsoft Windows installé sur votre ordinateur Dell propose trois options par défaut :

- **Option équilibrée/recommandée par Dell** : offre des performances maximales lorsque vous en avez besoin et économise l'énergie pendant les périodes d'inactivité.
- **Économie d'énergie** : économise l'énergie sur votre ordinateur en réduisant les performances système afin d'optimiser la durée de vie de l'ordinateur et en réduisant l'énergie que consomme votre ordinateur pendant toute sa durée de vie.
- **Performances élevées** : optimise les performances système de votre ordinateur portable en adaptant la vitesse du processeur à votre activité et en optimisant les performances du système.

Transfert d'informations sur un nouvel ordinateur

Windows Vista

 **REMARQUE** : les instructions suivantes s'appliquent à l'affichage de Windows par défaut. Si vous avez paramétré l'affichage classique de Windows sur votre ordinateur, ces instructions peuvent ne pas s'appliquer.

1. Cliquez sur **Démarrer**  → **Panneau de configuration** → **Système et maintenance** → **Centre d'accueil** → **Transfert de fichiers et de paramètres**.

Si la fenêtre **Contrôle de compte d'utilisateur** s'affiche, cliquez sur **Continuer**.

2. Suivez les instructions de l'assistant **Transfert de fichiers et paramètres Windows**.

Windows 7

1. Cliquez sur **Démarrer**  → **Panneau de configuration**.
2. Dans le champ de recherche, saisissez **Transférer**, puis cliquez sur **Transférer des fichiers à partir d'un autre ordinateur**.
3. Suivez les instructions de l'assistant **Transfert de fichiers et paramètres Windows**.

Sauvegarde de données

Nous vous conseillons de régulièrement sauvegarder les fichiers et dossiers enregistrés sur votre ordinateur. Pour sauvegarder des fichiers :

Windows Vista

1. Cliquez sur **Démarrer**  → **Panneau de configuration** → **Système et maintenance** → **Centre de sauvegarde et restauration** → **Sauvegarde des fichiers**.

Si la fenêtre **Contrôle de compte d'utilisateur** s'affiche, cliquez sur **Continuer**.

 **REMARQUE** : certaines éditions de Windows Vista disposent d'une option permettant de sauvegarder votre ordinateur.

2. Suivez les instructions de l'Assistant **Sauvegarde des fichiers**.

Windows 7

1. Cliquez sur **Démarrer**  → **Panneau de configuration** → **Système et sécurité** → **Sauvegarde et restauration**.
2. Cliquez sur **Configurer la sauvegarde...**
3. Suivez les instructions de l'Assistant **Configurer la sauvegarde**.

Station d'accueil Dell

La station d'accueil Dell est un ensemble d'icônes permettant un accès facile aux applications, fichiers et dossiers fréquemment utilisés. Vous pouvez personnaliser la station d'accueil à l'aide des opérations suivantes :

- Ajout ou suppression d'icônes
- Regroupement d'icônes liées dans des catégories
- Modification de la couleur et de l'emplacement de la station d'accueil
- Modification du comportement des icônes



Ajout d'une catégorie

1. Cliquez avec le bouton droit sur la station d'accueil, puis cliquez sur **Ajouter** → **d'une catégorie**. La fenêtre **Ajouter/modifier une catégorie** s'affiche.
2. Saisissez l'intitulé de la catégorie dans le champ **Title (titre)**.
3. Choisissez une icône pour la catégorie dans le champ **Select an image: (sélection d'une image :) boîte**.
4. Cliquez sur **Enregistrer**.

Ajout d'une icône

Faites glisser l'icône vers la station d'accueil ou une catégorie.

Suppression d'une catégorie ou d'une icône

1. Cliquez sur la catégorie ou l'icône sur la station d'accueil avec le bouton droit de la souris, puis cliquez sur **Delete shortcut (supprimer le raccourci)** ou **Delete category (supprimer la catégorie)**.
2. Suivez les instructions qui s'affichent.

Personnalisation de la station d'accueil

1. Cliquez avec le bouton droit sur la station d'accueil, puis cliquez sur **Advanced Setting... (paramètres avancés...)**.
2. Choisissez l'option souhaitée pour personnaliser la station d'accueil.

Résolution des problèmes

Cette section contient des informations de dépannage concernant votre ordinateur. Si vous n'arrivez pas à résoudre votre problème à l'aide des consignes ci-dessous, reportez-vous à la section « Utilisation des outils d'assistance », page 43 ou « Contacter Dell », page 64.

⚠ AVERTISSEMENT : le retrait du capot de l'ordinateur ne devrait être effectué que par des techniciens qualifiés. Consultez le *Guide technique* qui se trouve sur le site web de support Dell à l'adresse support.dell.com/manuals pour des instructions techniques plus poussées.

Codes sonores

Votre ordinateur peut émettre une série de signaux sonores lors du démarrage s'il y a des erreurs ou des problèmes éventuels. Cette série de signaux, appelée code sonore, permet d'identifier les problèmes. Notez le code d'erreur et la description du problème, puis contactez Dell (voir la section «Contacter Dell», page 64).

✎ REMARQUE : pour remplacer des pièces, reportez-vous au *Manuel d'entretien* sur le site de support Dell à l'adresse **support.dell.com/manuals**.

Codes sonores	Problème potentiel
Deux	Aucune RAM détectée
Trois	Défaillance possible de la carte mère : erreur liée aux puces
Quatre	Défaillance de lecture/écriture en mémoire vive
Cinq	Défaillance de l'horloge en temps réel
Six	Défaillance de la carte ou puce vidéo
Sept	Défaillance du processeur
Huit	Erreur d'affichage

Problèmes de réseau

Connexions sans fil

Perte de la connexion réseau sans fil :

le routeur sans fil est hors connexion ou la fonction sans fil a été désactivée sur l'ordinateur.

- Vérifiez que votre routeur sans fil est sous tension et connecté à votre source de données (modem par câble ou concentrateur réseau).
- Des interférences viennent peut-être perturber ou interrompre votre connexion sans fil. Essayez de rapprocher l'ordinateur de votre routeur sans fil.
- Rétablissez votre connexion au routeur sans fil (reportez-vous à la section « Configuration d'une connexion sans fil », page 15).

Connexions filaires

Si la connexion réseau est coupée : le câble est mal branché ou est endommagé.

- Vérifiez le câble pour vous assurer qu'il est correctement branché et ne présente pas de dommages.
- Vérifiez l'état du voyant d'intégrité de liaison. Le voyant d'intégrité de liaison qui figure sur le connecteur réseau intégré vous permet de vérifier que votre connexion fonctionne et vous renseigne sur son état :
 - Vert : il existe une connexion correcte entre un réseau à 10 Mbit/s et l'ordinateur.
 - Orange : une bonne connexion est établie entre un réseau à 100 Mbits/s et l'ordinateur.
 - Eteint : l'ordinateur ne détecte aucune connexion physique au réseau. Pour obtenir de l'aide, contactez votre administrateur de réseau ou votre fournisseur d'accès Internet.



REMARQUE : le voyant d'intégrité de liaison du connecteur réseau ne sert que pour les connexions réseau filaires. Le voyant d'intégrité de liaison n'indique pas l'état des connexions sans fil.

Problèmes d'alimentation

Si le voyant d'alimentation est éteint :

l'ordinateur est éteint, n'est pas alimenté ou est en état de veille prolongée.

- Appuyez sur le bouton d'alimentation.
L'ordinateur redémarre normalement s'il est éteint ou en état de veille prolongée.
- Rebranchez le câble d'alimentation sur le connecteur d'alimentation situé à l'arrière de l'ordinateur et sur la prise électrique.
- Si l'adaptateur secteur est branché sur une barrette d'alimentation, vérifiez que celle-ci est branchée sur une prise secteur et qu'elle est allumée. Retirez également, de manière temporaire, les périphériques de protection contre les surtensions, les barrettes d'alimentation et les rallonges pour vérifier que l'ordinateur s'allume correctement.

- Vérifiez que la prise secteur fonctionne en la testant avec un autre appareil, comme une lampe.
- Vérifiez le branchement du câble de l'adaptateur secteur. Si l'adaptateur secteur est muni d'un voyant, assurez-vous que ce dernier est allumé.

Si le voyant d'alimentation est blanc fixe et si l'ordinateur ne répond pas : l'ordinateur est éteint, est en état de veille prolongée ou l'écran peut ne pas répondre.

- Appuyez sur le bouton d'alimentation.
L'ordinateur redémarre normalement s'il est éteint ou en état de veille prolongée.
- Si l'écran ne répond pas, appuyez sur le bouton d'alimentation jusqu'à l'extinction de l'ordinateur avant de le rallumer. Si le problème persiste, contactez Dell (consultez la section Contacter Dell à la page 64).

Si le voyant d'alimentation est blanc clignotant et si l'ordinateur ne répond pas : l'ordinateur est en mode Veille ou l'écran peut ne pas répondre.

- Appuyez sur une touche du clavier, déplacez le pointeur à l'aide de la souris ou du pavé tactile, ou appuyez sur le bouton d'alimentation pour revenir au fonctionnement normal.
- Si l'écran ne répond pas, appuyez sur le bouton d'alimentation jusqu'à l'extinction de l'ordinateur avant de le rallumer. Si le problème persiste, contactez Dell (reportez-vous à la section « Contacter Dell », page 64).

Si le voyant d'alimentation est orange fixe et si l'ordinateur ne répond pas : l'ordinateur est en mode Veille et la batterie est faible ou l'écran peut ne pas répondre.

- Connectez l'adaptateur secteur pour alimenter l'ordinateur et recharger la batterie.

- Déplacez le pointeur à l'aide de la souris ou du pavé tactile pour revenir au fonctionnement normal.
- Si l'écran ne répond pas, appuyez sur le bouton d'alimentation jusqu'à l'extinction de l'ordinateur avant de le rallumer. Si le problème persiste, contactez Dell (reportez-vous à la section « Contacter Dell », page 64).

Si vous rencontrez des interférences qui gênent la réception sur votre ordinateur : un signal parasite crée des interférences en interrompant ou en perturbant les autres signaux. Les interférences peuvent être dues à divers facteurs, notamment :

- Rallonges pour le clavier, la souris et l'alimentation
- trop grand nombre de périphériques raccordés à une même barrette d'alimentation
- plusieurs barrettes d'alimentation raccordées à la même prise électrique

Problèmes de mémoire

Un message de mémoire insuffisante s'affiche :

- enregistrez et fermez tous les fichiers ouverts et quittez tous les programmes que vous n'utilisez pas pour vérifier si cela permet de résoudre le problème.
- Consultez la documentation du logiciel pour prendre connaissance des besoins en mémoire minimum.
- Si le problème persiste, contactez Dell (reportez-vous à la section « Contacter Dell », page 64).

Si d'autres problèmes de mémoire surviennent :

- exécutez Dell Diagnostics (reportez-vous à la section « Dell Diagnostics », page 45).
- Si le problème persiste, contactez Dell (reportez-vous à la section « Contacter Dell », page 64).

Blocages et problèmes logiciels

Si l'ordinateur ne démarre pas : vérifiez que le câble d'alimentation est bien branché sur l'ordinateur et sur la prise secteur.

Si un programme ne répond plus :

Arrêtez le programme :

1. Appuyez simultanément sur <Ctrl><Maj><Échap>.
2. Cliquez sur **Applications**.
3. Sélectionnez le programme qui ne répond plus.
4. Cliquez sur **Fin de tâche**.

Si un programme se bloque fréquemment : consultez la documentation du logiciel. Au besoin, désinstallez puis réinstallez le programme.

 **REMARQUE :** les logiciels sont généralement livrés avec des instructions d'installation fournies dans la documentation ou sur le CD qui les accompagne.

Si l'ordinateur ne répond plus ou si un écran bleu fixe apparaît :

 **AVERTISSEMENT :** vous risquez de perdre des données si vous ne parvenez pas à arrêter le système d'exploitation.

Si vous n'obtenez aucune réponse lorsque vous appuyez sur une touche du clavier ou lorsque vous déplacez la souris, appuyez sur le bouton d'alimentation et maintenez-le enfoncé pendant au moins 8 à 10 secondes jusqu'à ce que l'ordinateur s'éteigne, puis redémarrez votre ordinateur.

Un programme est conçu pour une version antérieure du système d'exploitation Microsoft® Windows® :

exécutez l'**Assistant Compatibilité des programmes**. L'**Assistant Compatibilité des programmes** configure un programme pour qu'il fonctionne dans un environnement similaire aux environnements des systèmes d'exploitation Microsoft Windows antérieurs.

Windows Vista®

1. Cliquez sur le bouton **Démarrer**  → **Panneau de configuration** → **Programmes** → **Utiliser un programme plus ancien avec cette version de Windows**.
2. Dans l'écran d'accueil, cliquez sur **Suivant**.
3. Suivez les instructions qui s'affichent.

Windows® 7

1. Cliquez sur **Démarrer** 
2. Dans le champ de recherche, saisissez
Utiliser un programme plus ancien avec cette version de Windows et appuyez sur <Entrée>
3. Suivez les instructions de l'Assistant **Compatibilité des programmes**.

Si d'autres problèmes logiciels se surviennent :

- Sauvegardez vos fichiers immédiatement.
 - Utilisez un logiciel antivirus pour analyser le disque dur ou les CD.
 - Enregistrez et fermez les fichiers ouverts et quittez tous les programmes, puis arrêtez l'ordinateur à l'aide du menu **Démarrer** .
- Consultez la documentation fournie avec le logiciel ou contactez son éditeur pour obtenir des informations détaillées sur le dépannage :
 - Vérifiez que le programme est compatible avec le système d'exploitation installé sur l'ordinateur.
 - Vérifiez que l'ordinateur est conforme aux exigences matérielles requises pour que le logiciel fonctionne. Consultez la documentation du logiciel pour plus d'informations.
 - Vérifiez que le programme est correctement installé et configuré.
 - Vérifiez que les pilotes de périphériques n'entrent pas en conflit avec le programme.
 - Si nécessaire, supprimez, puis réinstallez le programme.

Utilisation des outils d'assistance

Dell Support Center

Le **Centre de support** Dell vous aide à trouver le service, le support technique et les informations spécifiques au système que vous recherchez.

Pour lancer l'application, cliquez sur l' icône dans la barre des tâches.

La page d'accueil du **Centre de support Dell** affiche le numéro du modèle de votre ordinateur, le numéro de série, le code de service express et les informations de contact du service.

La page d'accueil fournit également des liens permettant d'accéder aux ressources suivantes :

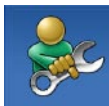

Aide autonome (dépannage, sécurité, performances système, mise en réseau, Internet, sauvegarde et restauration, et système d'exploitation Windows)



Alertes (alertes de support technique concernant votre ordinateur)



Assistance Dell (support technique avec DellConnect™, service clientèle, formation et didacticiels, aide avec Dell on Call et analyse en ligne avec PC CheckUp)



À propos de votre système (documentation système, informations de garantie, informations sur le système, mises à jour et accessoires)

Pour plus d'informations sur le **Centre de support Dell** et les outils d'assistance disponibles, cliquez sur l'onglet **Services** du site **support.dell.com**.

Messages système

Si votre ordinateur rencontre un problème ou une erreur, il peut afficher un message système qui vous permettra d'en identifier la cause et vous renseignera sur les mesures à prendre pour résoudre le problème.

 **REMARQUE** : si le message affiché par l'ordinateur ne figure pas parmi les exemples suivants, reportez-vous à la documentation du système d'exploitation ou du programme qui était en cours d'exécution au moment où le message est apparu. Vous pouvez également consulter le *Guide technique Dell* disponible sur votre disque dur ou sur le site Web de support technique Dell à l'adresse **support.dell.com/manuals** ou contacter Dell (reportez-vous à la section Contacter Dell à la page 64 pour obtenir de l'aide).

No boot device available (aucun périphérique d'amorçage disponible) : pas de partition d'amorçage sur le disque dur, le câble du disque dur est mal branché ou aucun périphérique amorçable n'existe.

- Si le disque dur est le périphérique d'amorçage, assurez-vous que les câbles sont connectés, et que le disque est correctement installé et partitionné comme périphérique d'amorçage.
- Accédez au programme de configuration du système et vérifiez que les informations de séquence d'amorçage sont correctes (voir le *Guide technologique Dell* disponible sur votre ordinateur ou sur le site web de support de Dell à l'adresse **support.dell.com/manuals**).

No timer tick interrupt (absence d'interruption de cadence de l'horloge) : puce sur la carte système peut-être défectueuse ou défaillance de la carte mère (voir la section Contacter Dell à la page 64 pour obtenir de l'aide).

Dépanneur des conflits matériels

Si un périphérique n'est pas détecté pendant la configuration du système d'exploitation ou est détecté mais n'est pas correctement configuré, utilisez **l'utilitaire de résolution des problèmes matériels** pour résoudre cette incompatibilité.

Pour démarrer l'utilitaire de résolution des problèmes matériels :

1. Cliquez sur **Démarrer**  → **Aide et support**.
2. Saisissez `utilitaire de résolution des problèmes matériels` dans le champ de recherche puis appuyez sur <Entrée> pour lancer la recherche.
3. Dans les résultats de la recherche, sélectionnez l'option décrivant le mieux le problème et effectuez les étapes suivantes de dépannage.

Dell Diagnostics

Si vous rencontrez un problème avec votre ordinateur, procédez aux vérifications décrites de la section « Blocages et problèmes logiciels », page 40 et exécutez Dell Diagnostics avant de contacter Dell pour obtenir une assistance technique.

 **REMARQUE** : le programme Dell Diagnostics fonctionne uniquement sur les ordinateurs Dell.

 **REMARQUE** : le disque contenant les *pilotes et utilitaires (Drivers and Utilities)* est en option et n'est pas fourni avec tous les ordinateurs.

Consultez le *Guide technique Dell* disponible sur votre disque dur ou sur le site Web de support Dell à l'adresse **support.dell.com/manuals** afin d'examiner les informations de configuration de votre ordinateur et pour vous assurer que le périphérique que vous souhaitez tester s'affiche dans le programme de configuration système et qu'il est activé.

Démarrez Dell Diagnostics depuis le disque dur ou depuis le disque *Drivers and Utilities*.

Démarrage de Dell Diagnostics à partir de votre disque dur

Dell Diagnostics se trouve dans une partition cachée (utilitaire de diagnostics) de votre disque dur.

 **REMARQUE** : si aucune image ne s'affiche sur l'écran de l'ordinateur, contactez Dell (reportez-vous à la section « Contacter Dell », page 64).

1. Vérifiez que l'ordinateur est relié à une prise secteur dont le fonctionnement a été vérifié.
2. Allumez votre ordinateur (ou redémarrez-le).
3. Lorsque le logo DELL™ apparaît, appuyez immédiatement sur <F12>. Sélectionnez **Diagnostics** dans le menu d'amorçage et appuyez sur <Entrée>. Certains ordinateurs lancent ainsi l'évaluation du système de préamorçage (PSA).

 **REMARQUE** : si vous attendez trop longtemps et si le logo du système d'exploitation apparaît, patientez jusqu'à ce que le bureau de Microsoft® Windows® s'affiche ; arrêtez alors votre ordinateur et faites une nouvelle tentative.

 **REMARQUE** : si un message indique qu'aucune partition de diagnostic n'a été trouvée, lancez Dell Diagnostics à partir du disque contenant les *pilotes et les utilitaires (Drivers and Utilities)*.

Si l'évaluation du système de préamorçage est appelée :

- a. L'évaluation du système de préamorçage (PSA) lancera l'exécution des tests.
- b. Lorsque l'évaluation du système de préamorçage est terminée, le message suivant s'affiche : `"No problems have been found with this system so far. Do you want to run the remaining memory tests? This will take`

about 30 minutes or more.
Do you want to continue?
(Recommended).” (Aucun problème détecté sur ce système. Voulez-vous exécuter les tests de mémoire restants ? Cette opération dure environ 30 minutes ou plus. Voulez-vous continuer ? (recommandé).

- c. Si vous rencontrez des problèmes avec la mémoire, appuyez sur <y> ou sur <n>. Le message suivant s'affiche :
“Booting Dell Diagnostic Utility Partition. Press any key to continue.” (Amorçage de la partition de l'utilitaire Dell Diagnostics. Appuyez sur une touche pour continuer.)
- d. Press any key to continue. (Amorçage de la partition de l'utilitaire Dell Diagnostics. Appuyez sur une touche pour continuer.)
La fenêtre **Choisissez une option** apparaît.

Si l'évaluation du système de préamorçage n'est pas appelée :

Appuyez sur une touche pour démarrer Dell Diagnostics à partir de la partition d'utilitaires de diagnostic de votre disque dur et accédez à la fenêtre **Choose An Option** (Choisissez une option).

4. Sélectionnez le test à exécuter.
 5. Si un problème survient pendant un test, un message indiquant le code d'erreur et une description du problème s'affiche. Notez le code d'erreur et la description du problème, puis contactez Dell (voir la section « Contacter Dell », page 64).
-  **REMARQUE** : le numéro de série de votre ordinateur est situé en haut de chaque écran de test. Ce numéro vous permet d'identifier votre ordinateur lorsque vous contactez Dell.
6. Lorsque les tests sont terminés, fermez l'écran de test pour revenir à l'écran **Choose An Option** (Choisissez une option).
 7. Pour fermer Dell Diagnostics et redémarrer l'ordinateur, cliquez sur **Exit** (Quitter).

Lancement de Dell Diagnostics à partir du disque contenant les pilotes et les utilitaires (Drivers and Utilities)

 **REMARQUE** : votre ordinateur de bureau n'est pas équipé d'un lecteur optique intégré. Utilisez un lecteur optique ou un périphérique de stockage externe pour les procédures nécessitant des disques.

1. Insérez le disque *Drivers and Utilities*.
2. Arrêtez et redémarrez l'ordinateur. Lorsque le logo DELL apparaît, appuyez immédiatement sur la touche <F12>.

 **REMARQUE** : si vous attendez trop longtemps et si le logo du système d'exploitation apparaît, patientez jusqu'à ce que le bureau de Microsoft® Windows® s'affiche ; arrêtez alors votre ordinateur et faites une nouvelle tentative.

 **REMARQUE** : la procédure ci-dessous modifie la séquence de démarrage pour un seul démarrage. Au démarrage suivant, l'ordinateur démarre en fonction des périphériques définis dans le programme de configuration du système.

3. Quand la liste des périphériques d'amorçage apparaît, sélectionnez **CD/DVD/CD-RW** et appuyez sur <Entrée>.
4. Sélectionnez l'option **Boot from CD-ROM** (Démarrer à partir du CD-ROM) sur le menu qui apparaît et appuyez sur <Entrée>.
5. Tapez 1 pour démarrer le menu du CD et appuyez sur <Entrée> pour poursuivre.
6. Sélectionnez **Run the 32 Bit Dell Diagnostics** (Exécuter Dell Diagnostics 32 bits) dans la liste numérotée. Si plusieurs versions sont répertoriées, sélectionnez la version appropriée pour votre ordinateur.
7. Sélectionnez le test à exécuter.

8. Si un problème survient pendant un test, un message indiquant le code d'erreur et une description du problème s'affiche. Notez le code d'erreur et la description du problème, puis reportez-vous à la section Contacter Dell, page 64).

 **REMARQUE** : le numéro de série de votre ordinateur est situé en haut de chaque écran de test. Ce numéro vous permet d'identifier votre ordinateur lorsque vous contactez Dell.

9. Lorsque les tests sont terminés, fermez l'écran de test pour revenir à l'écran **Choose An Option** (Choisissez une option).

10. Pour fermer Dell Diagnostics et redémarrer l'ordinateur, cliquez sur **Exit** (Quitter).

11. Retirez le CD *Drivers and Utilities*.

Restauration du système d'exploitation

 **REMARQUE** : votre ordinateur de bureau n'est pas équipé d'un lecteur optique intégré. Utilisez un lecteur optique ou un périphérique de stockage externe pour les procédures nécessitant des disques.

Pour restaurer le système d'exploitation, vous pouvez utiliser différentes méthodes :

- La fonction Restauration du système ramène votre ordinateur à un état de fonctionnement antérieur, sans affecter les fichiers de données. Utilisez-la en priorité pour restaurer le système d'exploitation tout en préservant les fichiers de données.
- Dell Factory Image Restore restaure le disque dur à l'état de fonctionnement dans lequel il se trouvait lorsque vous avez acheté l'ordinateur. Ce programme supprime définitivement toutes les données du disque dur et tous les programmes installés après réception de l'ordinateur. N'utilisez Dell Factory Image Restore que si la restauration du système n'a pas résolu votre problème de système d'exploitation.
- Si vous avez reçu un disque avec le système d'exploitation en même temps que votre ordinateur, vous pouvez utiliser ce disque pour restaurer le système d'exploitation. Toutefois, l'utilisation du disque Operating System supprime aussi toutes les données du disque dur. N'utilisez le disque contenant le système d'exploitation que si la fonction de restauration du système n'a pas résolu votre problème de système d'exploitation.

Restauration du système

Les systèmes d'exploitation Windows proposent une option de restauration du système qui vous permet de restaurer l'ordinateur à un état antérieur (sans affecter les fichiers de données) si les modifications apportées au matériel, aux logiciels ou à d'autres paramètres du système empêchent l'ordinateur de fonctionner correctement. Toutes les modifications apportées à votre ordinateur par la restauration du système sont totalement réversibles.

 **PRECAUTION : effectuez des sauvegardes régulières de vos fichiers de données ! La restauration du système ne permet pas de les récupérer.**

 **REMARQUE :** les procédures présentées dans ce document concernent l'affichage par défaut de Windows. Elles risquent de ne pas s'appliquer si votre ordinateur Dell™ est réglé sur le mode d'affichage classique de Windows.

Lancement de la fonction Restauration du système

1. Cliquez sur **Démarrer** 
2. Dans la case **Rechercher**, saisissez *Restauration du système* et appuyez sur <Entrée>.

 **REMARQUE :** la fenêtre **Contrôle de compte d'utilisateur** peut apparaître. Si vous êtes administrateur de l'ordinateur, cliquez sur **Continuer** ; sinon, prenez contact avec votre administrateur pour poursuivre l'action souhaitée.

3. Cliquez sur **Suivant** et suivez les instructions qui s'affichent à l'écran.

Si cette restauration n'a pas résolu le problème, vous pouvez l'annuler.

Annulation de la dernière restauration du système

 **REMARQUE** : avant de procéder à l'annulation de la dernière restauration du système, sauvegardez et fermez tous les fichiers ouverts et quittez tous les programmes. Ne modifiez, n'ouvrez ou ne supprimez en aucun cas des fichiers ou des programmes tant que la restauration du système n'est pas terminée.

1. Cliquez sur **Démarrer** 
2. Dans la case **Rechercher**, saisissez `Restauration du système` et appuyez sur <Entrée>.
3. Cliquez sur **Annuler ma dernière restauration**, puis sur **Suivant**.

Dell Factory Image Restore

 **PRECAUTION** : Dell Factory Image Restore supprime définitivement toutes les données qui figurent sur le disque dur et supprime tous les programmes et tous les pilotes installés après que vous avez reçu l'ordinateur. Dans la mesure du possible, sauvegardez toutes vos données avant d'utiliser cette option. N'utilisez Dell Factory Image Restore que si la restauration du système n'a pas résolu votre problème de système d'exploitation.

 **REMARQUE** : Dell Factory Image Restore peut ne pas être disponible dans certains pays ou sur certains ordinateurs.

N'utilisez Dell Factory Image Restore pour restaurer le système d'exploitation qu'en dernier recours. Cette option restaure le disque dur à l'état de fonctionnement dans lequel il se trouvait lorsque vous avez acheté l'ordinateur. Tous les programmes ou fichiers ajoutés depuis que vous avez reçu votre ordinateur, notamment les fichiers de données, sont définitivement supprimés du disque dur. Les documents, feuilles de calcul, messages électroniques, photos numériques et fichiers de musique constituent les fichiers de données. Si possible, sauvegardez toutes les données avant de lancer Dell Factory Image Restore.

1. Allumez l'ordinateur. Lorsque le logo Dell apparaît, appuyez plusieurs fois sur <F8> afin d'accéder à la fenêtre **Options de démarrage avancées** de Windows.

 **REMARQUE** : si vous attendez trop longtemps et si le logo du système d'exploitation apparaît, patientez jusqu'à ce que le bureau de Microsoft® Windows® s'affiche ; arrêtez alors votre ordinateur et faites une nouvelle tentative.

2. Sélectionnez **Réparer votre ordinateur**.
3. La fenêtre **Options de récupération système** apparaît.
4. Sélectionnez une disposition de clavier, puis cliquez sur **Suivant**.
5. Pour accéder aux options de récupération, ouvrez une session en tant qu'utilisateur local. Pour accéder à l'invite de commandes, saisissez `administrator` dans le champ **Nom d'utilisateur**, puis cliquez sur **OK**.
6. Cliquez sur **Dell Factory Image Restore**. L'écran de bienvenue de **Dell Factory Image Restore** apparaît.

 **REMARQUE** : selon la configuration de votre ordinateur, vous devrez peut-être sélectionner **Dell Factory Tools** (Outils d'usine Dell), puis **Dell Factory Image Restore** (Restauration d'image d'usine Dell).

7. Cliquez sur **Suivant**. L'écran **Confirm Data Deletion** (Confirmer la suppression des données) apparaît.

 **REMARQUE** : si vous ne souhaitez pas effectuer la restauration d'image d'usine, cliquez sur **Cancel (Annuler)**.

8. Cochez la case pour confirmer que vous souhaitez poursuivre le reformatage du disque dur et la restauration du logiciel système à l'état d'origine, puis cliquez sur **Next (Suivant)**.

Le processus de restauration commence ; il peut prendre au moins cinq minutes. Un message apparaît lorsque le système d'exploitation et les applications pré-installées en usine ont été restaurés à leur état de sortie d'usine.

9. Cliquez sur **Terminer** pour redémarrer votre ordinateur.

Réinstallation du système d'exploitation

Avant de commencer

Si vous souhaitez réinstaller le système d'exploitation Windows pour corriger un problème avec un nouveau pilote, commencez par utiliser la fonction de retour à une version précédente du pilote de Windows. Si le programme Restauration des pilotes de périphériques ne corrige pas le problème, utilisez la fonction Restauration du système pour que votre système d'exploitation revienne à l'état de fonctionnement dans lequel il se trouvait avant l'installation du nouveau pilote de périphérique.

 **PRECAUTION** : avant de commencer l'installation, sauvegardez tous les fichiers de données se trouvant sur le disque dur principal. Dans une configuration classique, le disque dur principal correspond au premier disque dur détecté par l'ordinateur.

Pour réinstaller Windows, vous avez besoin des deux disques suivants :

- le disque avec le *système d'exploitation* de Dell et
- le disque contenant les *pilotes et les utilitaires (Drivers and Utilities)* de Dell.

 **REMARQUE** : le disque Dell contenant les *pilotes et les utilitaires (Drivers and Utilities)* rassemble les pilotes installés lors de l'assemblage de l'ordinateur. Utilisez le disque Dell contenant les *pilotes et les utilitaires (Drivers and Utilities)* pour charger les pilotes nécessaires. Selon la région dans laquelle vous avez commandé votre ordinateur, ou que vous avez demandé ou non les disques de Dell contenant les *pilotes et les utilitaires (Drivers and Utilities)* et le *système d'exploitation*, ces derniers peuvent ne pas être fournis avec votre ordinateur.

Réinstallation de Microsoft Windows

Le processus de réinstallation peut prendre de 1 à 2 heures. Après avoir réinstallé le système d'exploitation, vous devez réinstaller les pilotes de périphériques, le programme antivirus ainsi que les autres logiciels.

1. Enregistrez et fermez tous les fichiers et quittez tous les programmes.
2. Insérez le disque *Operating System*.
3. Cliquez sur **Quitter** si le message **Installer Windows** apparaît.
4. Redémarrez l'ordinateur.
5. Lorsque le logo DELL apparaît, appuyez immédiatement sur <F12>.

 **REMARQUE** : si vous attendez trop longtemps et si le logo du système d'exploitation apparaît, patientez jusqu'à ce que le bureau de Microsoft® Windows® s'affiche ; arrêtez alors votre ordinateur et faites une nouvelle tentative.

Restauration du système d'exploitation

 **REMARQUE** : la procédure ci-dessous modifie la séquence de démarrage pour un seul démarrage. Au démarrage suivant, l'ordinateur démarre en fonction des périphériques définis dans le programme de configuration du système.

6. Quand la liste des périphériques d'amorçage apparaît, sélectionnez **CD/DVD/CD-RW Drive** (Lecteur de CD/DVD/CD-RW) et appuyez sur <Entrée>.
7. Appuyez sur n'importe quelle touche pour **démarrer à partir du CD-ROM**, puis conformez-vous aux instructions qui s'affichent à l'écran pour terminer l'installation.

Obtention d'aide

Pour tout problème lié à votre ordinateur, procédez comme suit pour diagnostiquer et résoudre le problème :

1. Reportez-vous à la section « Résolution des problèmes », page 36 pour obtenir des informations et connaître les procédures de résolution relatives au problème rencontré par votre ordinateur.
2. Consultez le *Guide technique Dell* disponible sur votre disque dur ou sur le site Web de support de Dell à l'adresse **support.dell.com/manuals** pour plus d'informations de dépannage.
3. Reportez-vous à la section « Dell Diagnostics », page 45 pour connaître les procédures d'exécution de Dell Diagnostics.
4. Remplissez la « Liste de vérification de diagnostics », page 63.
5. Utilisez la gamme complète de services en ligne de Dell disponibles sur le site Web de support technique (**support.dell.com**) pour obtenir de l'aide concernant les procédures d'installation et de dépannage. Reportez-vous à la section « Services en ligne », page 59 pour obtenir la liste exhaustive des services de support Dell en ligne.
6. Si les étapes précédentes ne vous ont pas permis de résoudre le problème, consultez la section « Avant d'appeler », page 62.



REMARQUE : appelez le support technique de Dell depuis un téléphone proche de l'ordinateur afin qu'un technicien puisse vous guider dans la procédure de dépannage.

 **REMARQUE** : le système de code du service express de Dell peut ne pas être disponible dans tous les pays.

Lorsque le système téléphonique automatisé de Dell vous le demande, entrez votre code de service express pour acheminer votre appel vers l'équipe de support technique appropriée. Si vous ne disposez pas d'un code de service express, ouvrez le dossier **Dell Accessories** (Accessoires Dell), double-cliquez sur l'icône **Express Service Code** (Code de service express) et suivez les instructions qui s'affichent.

 **REMARQUE** : certains services ne sont pas toujours disponibles en dehors des États-Unis. Contactez votre représentant Dell local pour en savoir plus.

Support technique et service clientèle

Le service de support de Dell est à votre disposition pour répondre à toutes les questions relatives au matériel Dell. Notre équipe de support technique utilise des tests de diagnostic informatisés pour répondre plus rapidement et plus efficacement à vos questions.

Pour contacter le service de support technique Dell, reportez-vous à « Avant d'appeler », page 62, puis recherchez les informations de contact qui s'appliquent à votre région ou rendez-vous sur le site **support.dell.com**.

DellConnect

DellConnect™, outil d'accès en ligne simple, permet à un technicien de support technique de Dell d'accéder à votre ordinateur par une connexion haut débit, afin de diagnostiquer les problèmes et de les résoudre, sous votre supervision. Pour plus d'informations, rendez-vous sur le site **www.dell.com/DellConnect**.

Services en ligne

Pour en savoir plus sur les produits et services Dell, consultez les sites suivants :

- **www.dell.com**
- **www.dell.com/ap** (pays d'Asie et du Pacifique uniquement)
- **www.dell.com/jp** (Japon uniquement)
- **www.euro.dell.com** (Europe uniquement)
- **www.dell.com/la** (pays d'Amérique latine et Caraïbes)
- **www.dell.ca** (Canada uniquement)

Vous pouvez accéder au support technique de Dell par les sites et adresses e-mail suivants :

Sites Web de support technique Dell

- **support.dell.com**
- **support.jp.dell.com** (Japon uniquement)
- **support.euro.dell.com** (Europe uniquement)

Adresses e-mail du support technique de Dell :

- mobile_support@us.dell.com
- support@us.dell.com
- la-techsupport@dell.com (pays d'Amérique latine et Caraïbes uniquement)
- apsupport@dell.com (pays d'Asie et du Pacifique uniquement)

Adresses e-mail des services Marketing et ventes de Dell

- apmarketing@dell.com (pays d'Asie et du Pacifique uniquement)
- sales_canada@dell.com (Canada uniquement)

Protocole de transfert de fichiers (FTP) anonyme

- <ftp.dell.com>

Connectez-vous en tant qu'utilisateur : anonyme (anonymous) et en utilisant votre adresse e-mail comme mot de passe.

Service automatisé d'état des commandes

Pour consulter l'état de vos commandes de produits Dell, rendez-vous sur le site Web support.dell.com ou appelez le service automatisé d'état des commandes. Un message préenregistré vous invite à entrer les informations concernant votre commande afin de la localiser et de vous informer. Pour obtenir le numéro de téléphone à appeler à partir de votre région, consultez la section « Contacter Dell », page 64.

Si vous rencontrez un problème avec votre commande, comme des pièces manquantes ou non adaptées ou une facturation erronée, contactez le service clientèle de Dell. Gardez votre facture ou votre bordereau d'expédition à portée de main lorsque vous appelez. Pour obtenir le numéro de téléphone à appeler à partir de votre région, consultez la section « Contacter Dell », page 64.

Informations sur les produits

Pour obtenir des informations sur les autres produits disponibles auprès de Dell ou pour passer une commande, rendez-vous sur le site Web de Dell à l'adresse

www.dell.com. Pour obtenir le numéro de téléphone à appeler à partir de votre région ou pour parler à un représentant du service des ventes, reportez-vous à la section Contacter Dell, page 64.

Retour d'articles pour réparation dans le cadre de la garantie ou pour avoir

Préparez tous les articles à retourner, pour réparation ou avoir, comme indiqué ci-après :

 **REMARQUE** : Avant de retourner le produit à Dell, assurez-vous d'avoir sauvegardé toutes les données sur le(s) disque(s) dur(s) ou sur tout autre périphérique de stockage du produit. Supprimez toutes les informations personnelles, privées et confidentielles, et retirez tous les supports amovibles, tels que CD et cartes PC. Dell ne peut être tenu responsable de toute perte ou altération de vos informations personnelles, privées et confidentielles, ainsi que de vos supports amovibles retournés avec le produit.

1. Appelez Dell pour obtenir un numéro d'autorisation de renvoi du matériel et écrivez-le lisiblement et bien en vue sur l'emballage.

 **REMARQUE** : Pour obtenir le numéro de téléphone à appeler à partir de votre région, consultez la section Contacter Dell, page 64.

Obtention d'aide

2. Joignez une copie de votre facture et une lettre décrivant la raison du retour.
3. Joignez une copie de la liste de vérification des diagnostics (voir « Liste de vérification des diagnostics », page 63), indiquant les tests effectués et tous les messages d'erreur mentionnés par Dell Diagnostics (voir « Dell Diagnostics », page 45).
4. Joignez tous les accessoires qui vont avec les articles renvoyés (câbles d'alimentation, logiciels, guides, etc.) si le retour est à porter en crédit.
5. Embaquetez l'équipement à renvoyer dans son emballage d'origine (ou équivalent).

 **REMARQUE** : les frais d'expédition sont à votre charge. Vous devez également assurer les produits retournés, les risques de perte en cours d'expédition sont à votre charge. Les envois en contre-remboursement ne sont pas acceptés.

 **REMARQUE** : si l'un des éléments à retourner décrits ci-dessus manque, Dell refusera le retour à la réception et vous renverra les éléments.

Avant d'appeler

 **REMARQUE** : ayez à portée de main votre code de service express lorsque vous appelez. Ce code permet au système d'assistance téléphonique automatisé de Dell de diriger votre appel plus efficacement. Le système vous demandera peut-être également votre numéro de série (situé à l'arrière ou sur le dessous de votre ordinateur).

N'oubliez pas de remplir la liste de vérification des diagnostics ci-dessous. Si possible, allumez votre ordinateur avant de contacter Dell pour obtenir de l'assistance, et appelez d'un téléphone proche de votre ordinateur. Vous serez invité à saisir certaines commandes au clavier, à fournir des informations détaillées sur le fonctionnement de l'ordinateur ou à essayer d'autres méthodes de dépannage uniquement possibles sur ce dernier. Veillez à vous munir de la documentation de l'ordinateur.

Liste de vérification des diagnostics

- Nom :
- Date :
- Adresse :
- Numéro de téléphone :
- Numéro de série (code à barres situé à l'arrière de l'ordinateur ou en dessous) :
- Code de service express :
- Numéro d'autorisation de retour du matériel (s'il vous a été fourni par le support technique de Dell) :
- Système d'exploitation et version :
- Périphériques :
- Cartes d'extension :
- Êtes-vous connecté à un réseau ? Oui/Non
- Réseau, version et carte réseau :
- Programmes et versions :

Consultez la documentation de votre système d'exploitation pour déterminer le contenu des fichiers de démarrage de l'ordinateur. Si votre ordinateur est relié à une imprimante, imprimez tous ces fichiers. Sinon, notez leur contenu avant d'appeler Dell.

- Message d'erreur, code sonore ou code de diagnostic :
- Description du problème et procédures de dépannage que vous avez réalisées :

Contacteur Dell

Aux États-Unis, appelez le
800-WWW-DELL (800-999-3355).

 **REMARQUE** : si vous n'avez pas de connexion Internet active, vous trouverez les informations de contact sur votre confirmation de commande, bordereau d'expédition, facture ou dans le catalogue de produits Dell.

Dell propose plusieurs options de service et de support technique en ligne et par téléphone. Leur disponibilité variant d'un pays à l'autre, il est possible que certains services ne soient pas proposés dans votre région.

Pour prendre contact avec Dell pour des questions commerciales, de support technique ou de service à la clientèle :

1. Rendez-vous sur le site **support.dell.com**.
2. Sélectionnez l'option appropriée dans le menu déroulant **Choisissez un pays ou une région** situé au bas de la page.
3. Cliquez sur **Contactez-nous** dans la partie gauche de la page.
4. Sélectionnez le lien correspondant au service ou au support requis.
5. Choisissez la méthode qui vous convient le mieux pour prendre contact avec Dell.

Recherche d'informations et de ressources supplémentaires

Si vous voulez :

réinstaller votre système d'exploitation.

lancer un programme de diagnostic pour votre ordinateur, réinstaller le logiciel NSS (Notebook System Software), mettre à jour les pilotes de votre ordinateur ou lire des fichiers Lisez-moi

en savoir plus sur votre système d'exploitation, l'entretien des périphériques, Internet, Bluetooth®, la mise en réseau et la messagerie électronique

Reportez-vous :

le disque contenant le système d'exploitation.

le CD *Drivers and Utilities*.



REMARQUE : les mises à jour de pilotes et de documents sont disponibles sur le site Web de support de Dell™ à l'adresse support.dell.com/manuals.

le *Guide technologique Dell* installé sur votre disque dur ou disponible sur le site web de support de Dell à l'adresse support.dell.com/manuals

Si vous voulez :

mettre à niveau votre ordinateur en remplaçant ou en ajoutant des composants ou en remplaçant le disque dur

réinstaller ou remplacer une pièce usée ou défectueuse

trouver des informations sur les pratiques sûres pour votre ordinateur, consulter les informations de garanties, les conditions générales (États-Unis seulement), les instructions de sécurité, les informations réglementaires, les informations d'ergonomie et le contrat de licence d'utilisateur final

Reportez-vous :

la *Notice d'entretien* disponible sur le site Web de support technique de Dell à l'adresse **support.dell.com**.



REMARQUE : dans certains pays, l'ouverture de l'ordinateur et le remplacement de pièces peut annuler la garantie. Consultez votre garantie et les politiques de retour avant toute intervention à l'intérieur de votre ordinateur.

les documents de sécurité et de garantie fournis avec votre ordinateur ; voir également la page Regulatory Compliance (conformité à la réglementation), à l'adresse : **www.dell.com/regulatory_compliance**.

Si vous voulez :

accéder au numéro de série/code de service express de votre ordinateur. Vous devez fournir un numéro de série pour identifier votre ordinateur sur le site **support.dell.com** ou pour contacter le support technique.

accéder aux pilotes et aux téléchargements
bénéficier du support technique et d'une aide relative aux produits

vérifier l'état de vos commandes.

trouver des solutions et des réponses à des questions courantes.

trouver des informations sur des mises à jour de dernière minute concernant des modifications techniques apportées à votre ordinateur ou des documents de référence destinés aux techniciens ou aux utilisateurs expérimentés.

Reportez-vous :

l'arrière ou le dessous de votre ordinateur

le site Web de support Dell à l'adresse **support.dell.com**.

Spécifications de base

Modèle du système

Inspiron 11

Cette section fournit des informations qui peuvent vous être utiles lors de l'installation de votre ordinateur, de sa mise à niveau ou de la mise à jour de ses pilotes. Pour plus d'informations, consultez la rubrique « *Comprehensive Specifications (spécifications détaillées)* » disponible sur le site Web de support technique de Dell à l'adresse support.dell.com.

 **REMARQUE** : les offres peuvent varier d'une région à l'autre. Pour plus d'informations sur la configuration de votre ordinateur, cliquez sur **Démarrer** → **Aide et support**, puis sélectionnez l'option permettant de consulter les informations sur votre ordinateur.

Processeur

Types	Intel® Celeron® Intel Pentium®
Cache L2	1 Mo ou 2 Mo
Fréquence du bus externe	800 MHz

Informations relatives à l'ordinateur

Puce du système	Intel GS45
-----------------	------------

Mémoire

Type de mémoire	DDR2 800 MHz
Configurations de mémoire possible	1 Go, 2 Go et 4 Go

Communications

Carte réseau	LAN Ethernet 10/100 sur la carte système
sans fil	Mini-carte WLAN intégrée avec WiFi Mini cartes WWAN, WiMax, GPS et Bluetooth® en option

Caméra

Pixel	1,3 mégapixels
Résolution vidéo	640 x 480 à 30 ips (maximum)

Connecteurs

Audio	un connecteur de microphone, un connecteur de casque mono/haut-parleurs stéréo
Carte Mini	un logement carte Mini pleine hauteur et un logement carte Mini demi-hauteur, prend en charge des interfaces doubles
Carte réseau	un connecteur RJ45
USB	deux connecteurs 4 broches conformes à la norme USB 2.0 un connecteur à 4 broches conforme à la norme USB 2.0
Vidéo	un connecteur HDMI

Spécifications de base

Écran

Type WLED HD+ avec TrueLife de 11,6 pouces

Dimensions :

Hauteur 144 mm (14,48 cm)

Largeur 256,12 mm (25,65 cm)

Diagonale 293,83 mm (29,46 cm)

Résolution maximale 1 366 x 768 avec 262 K couleurs

Batterie

Type lithium-ion à 3 et 6 cellules

Temps de charge à température ambiante (environ) :

Ordinateur 3,0 heures (3 cellules)

éteint 4 heures (6 cellules)

Autonomie l'autonomie de la batterie varie en fonction de l'utilisation et peut être considérablement réduite en cas d'utilisation intensive. Consultez le *Guide technique Dell* disponible sur votre disque dur ou sur le site Web de support de Dell à l'adresse **support.dell.com/manuals** pour plus d'informations.

Pile bouton CR-2032

Adaptateur secteur

Tension d'entrée	100–240 VCA
Courant d'entrée (maximal)	1,5 A
Fréquence d'entrée	50-60 Hz
Puissance de sortie	65 W
Courant de sortie	3,34 A (continu)
Tension de sortie nominale	19.5 ± 1 VCC
<i>Dimensions :</i>	
Hauteur	16 mm (16,00 mm)
Largeur	66 mm (6,60 cm)
Longueur	127 mm (12,70 cm)
Poids (avec les câbles)	0,25 kg (0,55 lbs)

Adaptateur secteur

<i>Plage de températures</i>	
Fonctionnement	0° à 35 °C (32° à 95 °F)
Stockage	–30° à 65°C (–22° à 149°F)

Caractéristiques physiques

Hauteur	16,4 mm à 25,8 mm (16,26 mm à 2,57 cm)
Largeur	292 mm (29,18 cm)
Profondeur	214 mm (21,39 cm)
<i>Poids (avec une batterie 3 cellules) :</i>	
Configurable jusqu'à moins de	1,35 kg (2,98 lbs)

Environnement informatique

Plage de températures :

Fonctionnement 0° à 35°C (32° à 95°F)

Stockage -40° à 65°C
(-40° à 149°F)

Humidité relative (maximale) :

Fonctionnement 10% à 90 % (sans condensation)

Stockage 5% à 90 % (sans condensation)

Vibration maximale (avec un spectre de vibration aléatoire simulant l'environnement utilisateur) :

Fonctionnement 0,66 GRMS

Arrêt 1,3 GRMS

Environnement informatique

Choc maximal (en fonctionnement : mesuré avec Dell Diagnostics exécuté sur une impulsion demi-sinusoïdale de 2 ms ; au repos : mesurée en position de repos des têtes du disque dur et impulsion demi-sinusoïdale de 2 ms) :

Fonctionnement 110 GRMS

Arrêt 160 GRMS

Altitude (maximale) :

Fonctionnement - 15,2 à 3 048 m
(- 50 à 304 800,00 cm)

Stockage - 15,2 à 10 668 m
(- 50 à 1 066 800,00 cm)

Niveau de contaminants tel que défini par la norme ISA-S71.04-1985

Annexe

Caractéristiques Macrovision

Ce produit comprend une technologie de protection des droits d'auteur qui est protégée par des réclamations de méthode de certains brevets américains et d'autres droits de propriété intellectuelle détenus par Macrovision Corporation et d'autres titulaires de droits. L'utilisation de cette technologie de protection des droits d'auteur est soumise à l'autorisation de Macrovision Corporation. Cette technologie est destinée exclusivement à un usage privé et soumise à des opérations de visualisation limitées, sauf autorisation préalable de Macrovision Corporation. La rétro-ingénierie et le désassemblage sont interdits.

Informations sur la norme NOM ou Norme Officielle Mexicaine (Mexique uniquement)

Les informations suivantes sont fournies sur le ou les appareils décrits dans ce document, conformément aux exigences de la Norme Officielle Mexicaine (NOM) :

Importateur :

Dell México S.A. de C.V.

Paseo de la Reforma 2620 - Flat 11°

Col. Lomas Altas

11950 México, D.F.

Ordinateurs portables

Numéro de modèle réglementaire	Tension	Fréquence	Consommation d'électricité	Tension de sortie	Intensité de sortie
P03T	100-240 V CA	50-60 Hz	1,5 A	19,5 V de CC	3,34 A

Pour plus d'informations, consultez les informations de sécurité fournies avec votre ordinateur.

Pour obtenir plus d'informations sur les meilleures pratiques en matière de sécurité, voir la page Regulatory Compliance (Conformité à la réglementation) à l'adresse suivante

www.dell.com/regulatory_compliance.

Index

A

adaptateur CA

taille et poids **71**

adresses e-mail

du support technique **60**

adresses e-mail du support **60**

aide

obtention d'aide et de support **57**

appeler Dell **62**

B

barrettes d'alimentation, utilisation **6**

C

caractéristiques **68**

CD, lecture et création **32**

circulation d'air, dégagement **5**

76

connexion à Internet **14**

connexion au réseau filaire **7**

connexion FTP, anonyme **60**

connexion réseau

dépannage **37**

connexion réseau sans fil **37**

Contacteur Dell en ligne **64**

D

DellConnect **59**

Dell Diagnostics **45**

Dell Factory Image Restore **50**

Dell Support Center **43**

Dépanneur des conflits matériels **45**

dommages, protection **5**

DVD, lecture et création **32**

E

économies d'énergie **33**

énergie

économies **33**

expédition de produits

pour retour ou réparation **61**

F

FAI

fournisseur d'accès Internet **14**

fonctionnalités logicielles **32**

fonctions de l'ordinateur **32**

I

installation, considérations préalables **5**

L

liste de vérification des diagnostics **63**

M

mémoire prise en charge **68**

messages système **44**

O

ordinateur, installation **5**

P

personnalisation

des paramètres d'alimentation **33**

pilotes et téléchargements **67**

problèmes de mémoire

résolution **40**

problèmes logiciels **40**

problèmes matériels

diagnostic **45**

processeur **68**

Index

produits

information et achat **61**

puce **68**

R

recherche d'informations supplémentaires **65**

réinstallation de Windows **55**

ressources, recherches supplémentaires **65**

restauration d'une image d'origine **52**

Restauration du système **50**

retours dans le cadre de la garantie **61**

S

sauvegardes

création **34**

service clientèle **58**

sites web de support

dans le monde entier **59**

site web de support de Dell **67**

78

V

ventilation, mise en place **5**

W

Windows

réinstallation **54**

Windows Vista

Assistant Compatibilité des programmes **41**

réinstallation **55**

Imprimé en Irlande

www.dell.com | support.dell.com



OYTW6JA00



Imprimé aux U.S.A.

www.dell.com | support.dell.com



OYTW6JA00